



**UNION BELGE DE GOLF MINIATURE  
BELGISCH VERBOND VOOR MIDGET GOLF  
BANEN MINI GOLF VERBAND**



## **2.5 System-specific rules miniaturegolf** **Règles spécifiques golf miniature (Eternit)** **Systemspecifieke regels miniaturegolf**

- 2.5.1. In general, miniaturegolf lanes have the following dimensions:  
Length: 6,25 m - Width: 0,90 m - Target circle diameter: 1,40 m

Les pistes de golf miniature sont de dimensions normalisées  
Longueur 6,25 - Largeur 0,90 m - Diamètre du cercle: 1,40 m

In het algemeen hebben miniaturegolfbanen de volgende afmetingen:  
Lengte: 6,25m - Breedte: 0,90m - Doelcirkeldiameter: 1,40m

- 2.5.2. The authoritative drawings for standardization are kept by the WMF.

Les pistes et obstacles standards doivent être de dimensions uniformes et acceptés par la WMF.

De geautoriseerde tekeningen voor standaardisatie worden bewaard door de WMF.

- 2.5.3. Only courses with standard dimensions and with 18 of the 28 standardized lanes can be approved as miniaturegolf courses. Different alternatives of the same lane type are permitted, however max. two on one course. In these rules the text is decisive and the pictures advisory, in case there are conflicts between them. If there is no reference to a certain issue in the text, then the picture is decisive..

Seuls les terrains qui sont en accord avec les mesures standards et où y sont représentées 18 des 28 pistes standardisées peuvent être appelés terrains de golf miniature. Différentes alternatives du même type de piste sont autorisées, mais au maximum deux sur un terrain.

Dans ces règles, le texte est décisif et les images consultatives, au cas où il y aurait des conflits entre eux. S'il n'y a pas de référence à une certaine question dans le texte, alors l'image est décisive.

Alleen banen met standaardafmetingen en met 18 van de 28 gestandaardiseerde banen kunnen worden goedgekeurd als miniaturengolfbanen. Verschillende alternatieven van hetzelfde Baantypetype zijn toegestaan, echter max. twee op één omloop. In deze regels is de tekst doorslaggevend en de afbeeldingen adviserend ingeval er tegenstrijdigheden tussen deze 2 zijn. Als er in de tekst niet naar een bepaald punt wordt verwezen, is de afbeelding doorslaggevend.

- 2.5.4. The lanes can be arranged in any order from 1 to 18

Les pistes doivent être arrangées dans l'ordre de 1 à 18.

De banen kunnen in gelijk welke volgorde worden geplaatst van 1 tot 18

- 2.5.5. Mirror-image versions of lanes 1, 2, 3, 5, 11, 12, 18 and 19 are permitted.

Seules les pistes 1, 2, 3, 5, 10, 11, 12, 18 et 19 peuvent être inversées.

Spiegelbeeldversies van de banen 1, 2, 3, 5, 11, 12, 18 en 19 zijn toegestaan.

2.5.6. The following lanes and obstacles are standardized:

Les pistes et obstacles suivants ont été normalisés :

De volgende banen en hindernissen zijn gestandaardiseerd:

	ENGLISH	FRANÇAIS	NEDERLANDS
1	Pyramids	Pyramides.	Piramiden
2	Loop	Salto avec barrage sur les côtés latéraux.	Salto met gesperde zijkanten
3	Sloped circle with kidney	Fromage (horloge avec obstacle).	Hellende cirkel met hindernis
4	Double waves	Double bosse.	Dubbele heuvel
5	Flat loop	Escargot.	Slak
6	Bridge	Pont.	Brug
7	Jump with net	Rampe avec filet.	Schans met net
8	Straight lane with target window	Piste plate avec ouverture (trou de souris).	Vlakke baan met opening
9	Pipe	Canon avec clapets fixes de fermeture (côtés latéraux).	Kanon met gesloten zijkant kleppen
10	Sticks	Obstacles décalés pour piste droite (3 barres).	Verspringende hindernis voor rechte baan
11	Labyrinth	Labyrinthe	Labyrint
12	Truncated cones	2 cônes.	2 stompe kegels
13	Double wedges	Bac à sable.	Zandbak
14	Passages	Vagues irrégulières.	Onregelmatige doorgang
15	Middle hill	Chameau (but central).	Middenheuvel
16	Volcano	Volcan.	Vulkaan
17	"V"-obstacle	Obstacle en V.	« V » hindernis
18	Angle	Piste en angle droit.	Rechte hoekbaan
19	Lightning	Eclair (zig zag).	Bliksemschicht
20	Straight lane without obstacles	Piste plate sans obstacle.	Rechte baan zonder hindernis
21	Sloped circle without obstacles	Horloge sans obstacle.	Hellende cirkel zonder hindernis
22	Plateau	Diabolo (plateau).	Cirkelvormig plateau
23	Wedge with target window	Piste montante avec ouverture centrale (fenêtre, tueur des favoris).	Stijgende baan met centrale opening (venster)
24	Sloped lane without obstacles	Piste montante sans obstacle en V	Stijgende baan zonder « V » hindernis.
25	Sloped circle with "V"-obstacle	Piste montante avec obstacle en V. (Salsburger)	Stijgende baan met « V » hindernis.
26	Straight lane with jump	Bascule	Switches
27	Rhombus	Passage en losange	Passage diamant
28	Straight lane with target hill	Volcan (béton 8)	Volcano (beton 8)
29		Demi angle	Halve hoek
30		Plate forme avec 3 portes + partie plate avec 2 portes latérales	Bak met 3 deuren + plat gedeelte met 2 zijdeuren

2.5.7. In every target circle there must be a repositioning marking line at a constant distance of 20 cm from the boundary. Further repositioning markings are defined at each lane in the following.

Dans chaque cercle il doit y avoir une ligne de repositionnement à une distance constante de 20 cm du bord de la piste.

Les autres marques de repositionnement sont définies au niveau de chacune des pistes.

In elke doelcirkel moet er een herpositioneringsmarkeringslijn zijn op een constante afstand van 20 cm van de zijkant. De verdere herpositioneringsmarkeringen worden bepaald voor elke baan apart in de specifieke beschrijving van de baantypes.

2.5.8. General measurements in cm - Mesures générales en cm – Algemene maatregelen in cm

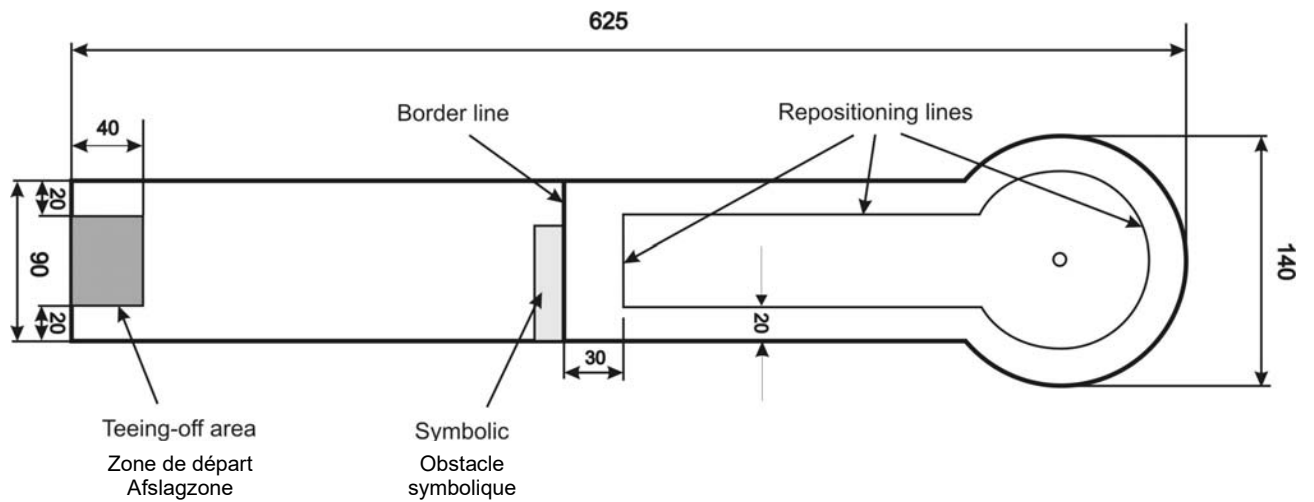

2.5.9. It is not allowed to step inside the lanes (including obstacles) or to cross or jump over the lanes. It is allowed to step on the boundary when playing a stroke.

**Il n'est pas permis de marcher sur les pistes et obstacles ou de traverser ou de sauter au dessus des pistes.**

**Il est permis de marcher sur le bord de la piste pour reprendre la balle.**

Het is niet toegestaan om binnen de banen te stappen (inclusief hindernissen) of om over de banen te springen. Het is toegestaan om op de zijkant kaders te steunen bij het spelen van een slag.

## Piste 1 Pyramids - Pyramides - Pyramiden

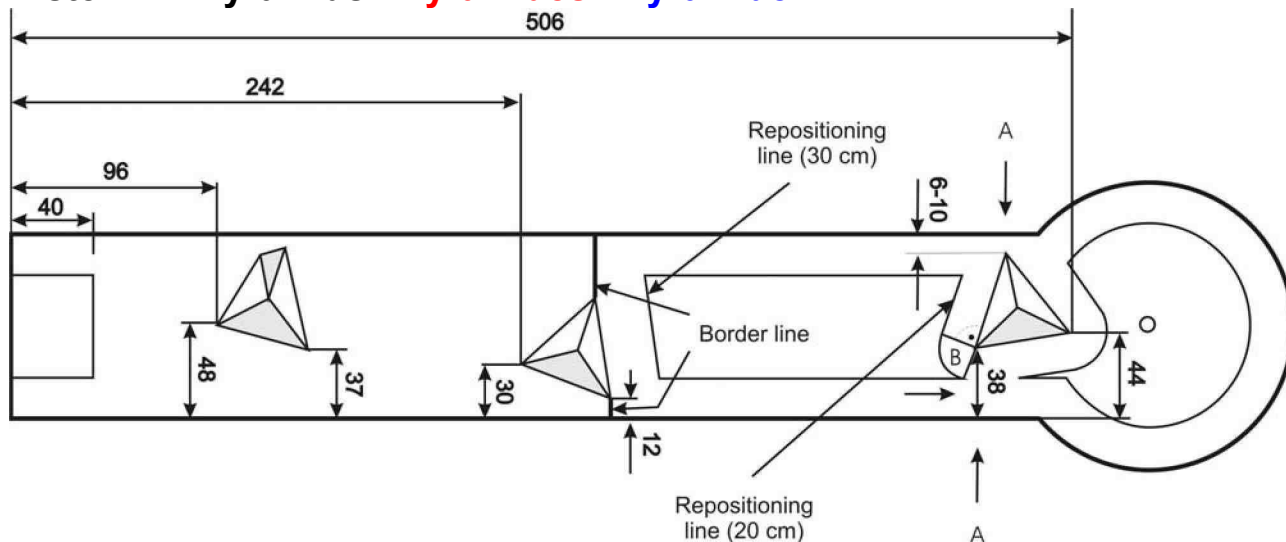

Intended path: Not laid down

Repositioning: If the ball comes to rest in sector B (see diagram) it can be repositioned at up to 20 cm radially from the pyramid. Should the space between the obstacle and the boundary be too small for the ball to be repositioned then the following regulations apply:  
 If the ball comes to rest in front or directly at of the narrowest part between the pyramid and the boundary (two markings A in diagram), it can be repositioned at up to 20 cm away from the boundary and the obstacle in the direction of the teeing-off area.  
 WMF rulebook system-specific rules miniaturegolf 2.5 page 3 of 17 update 140101 If the ball comes to rest behind the narrowest part, it can be repositioned at up to 20 cm away from the boundary and the obstacle in the direction of the target.

Measurements: See diagram

Chemin prescrit : Pas établi

Repositionnement : Si la balle s'immobilise dans le secteur B (voir schéma) elle peut être repositionnée jusqu'à 20 cm sur un rayon à partir de la pyramide. Si l'espace entre la pyramide et le bord est trop petit pour la balle, les règles suivantes s'appliquent:  
 Si la balle s'immobilise en face ou directement à la partie la plus étroite entre la pyramide et le bord de la piste (voir repaire A sur le schéma) elle peut être repositionnée jusqu'à 20 cm de distance du bord et de la pyramide en direction de la zone de départ.  
 Si la balle s'immobilise derrière la partie la plus étroite, elle peut être repositionnée jusqu'à 20 cm de distance du bord de la pyramide dans la direction du but.

Beoogd pad: Niet vastgesteld.

Herpositionering : Als de bal tot stilstand komt in de sector B (zie diagram) kan worden geherpositioneerd op tot 20 cm radiaal van de pyramide. Moet de ruimte tussen het obstakel en de grens te klein zijn voor de bal dan worden verplaatst de volgende regelingen van toepassing:  
 Als de bal tot stilstand komt voor of rechtstreeks bij het smalste gedeelte tussen de piramide en de grens (twee markeringen A in afbeelding), kan deze worden verplaatst om tot 20 cm afstand van de grens en het obstakel in de richting van de tee-off gebied.  
 Als de bal tot rust komt achter het smalste deel, kan worden geherpositioneerd op tot 20 cm afstand van de grens en de belemmering in de richting van het doel.

Afmetingen : Zie schema

## Piste / Baan 2 Loop - Salto - Salto

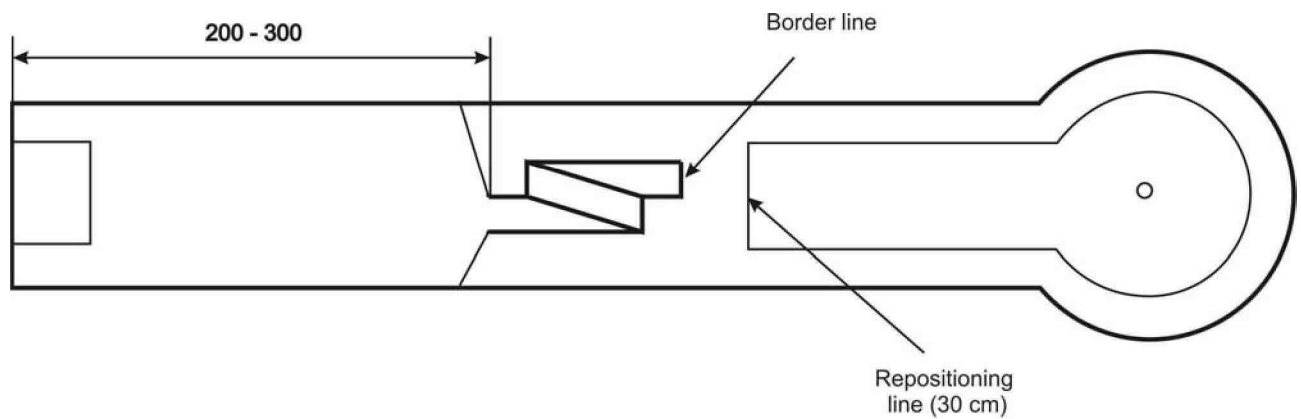

Intended path: Through the somersault

As the path of the ball is not always controllable in the somersault, the obstacle can be considered as completed if the ball correctly crosses the entrance and the exit. Even a ball which jumps from the entrance to the exit and thereby leaves out the actual somersault, is still acceptable if it leaves the exit correctly. However, should the ball jump over the outside walls of the obstacle, it has left the intended path.

Measurements: beginning of obstacle 200 – 300 cm from beginning of the lane width of obstacle 15 – 22 cm

Chemin prescrit :

A travers le salto.

Vu que le chemin parcouru par la balle n'est pas toujours contrôlable, on trouve que l'obstacle est franchi correctement si la balle a roulé correctement dans l'entrée et est arrivée correctement à travers la sortie. Même si la balle saute de l'entrée à la sortie et bascule à travers le salto proprement dit, ce coup est encore bon, à condition que la balle quitte correctement la sortie.

Si par contre la balle saute par-dessus l'enceinte extérieure, elle a quitté son cours correct et doit être rejouée du départ.

Dimensions : Début de l'obstacle 200 - 300 cm du début de la piste.

Ouverture de l'obstacle : 15 - 22 cm.

Voorgeschreven weg : Door de salto.

Aangezien het loop van de bal niet altijd controleerbaar is in de salto, kan de hindernis worden beschouwd als voltooid als de bal de ingang en de uitgang correct kruist. Zelfs een bal die van de ingang naar de uitgang springt en daardoor de actual salto weglaat, is nog steeds aanvaardbaar als hij de uitgang correct verlaat. Echter, moest de bal over de zijkanten van de hindernis springen, heeft deze het beoogde pad verlaten en dient deze terug vanaf de afslag herspeeld.

Afmetingen : Top van de belemmering 200 - 300 cm vanaf het begin van de landingsbaan.

Opening van de barrière: 15 - 22 cm.

## Piste / Baan 3 Sloped circle with kidney - **Horloge avec obstacle** - **Schuine cirkel met nier (klok met hindernis)**

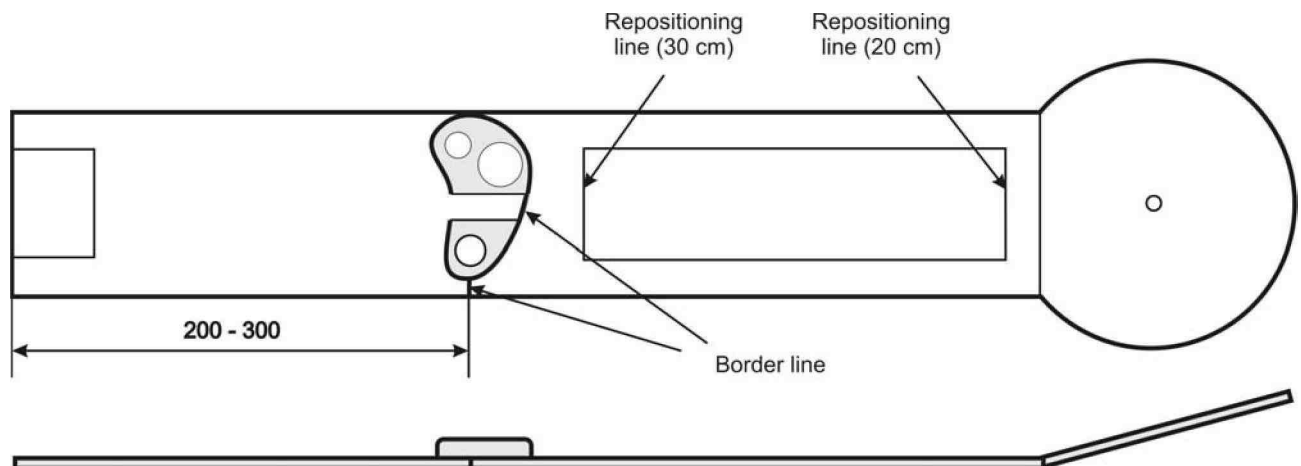

Intended path:	Either through the tunnel as a straight stroke or passing the obstacle on the side WMF rulebook system-specific rules miniaturegolf 2.5 page 4 of 17 update 140101
Measurements:	Center of obstacle 200 – 300 cm from beginning of the lane Width of obstacle in the middle 15 – 22 cm at boundary 8 – 13 cm
<b>Chemin prescrit :</b>	<b>Par le tunnel ou via le côté latéral de l'obstacle.</b>
<b>Dimensions :</b>	<b>Début de l'obstacle : 200 - 300 cm du début de la piste. Ouverture centrale : 15 - 22 cm. Ouverture latérale : 8 - 13 cm</b>
<b>Règle spécifique :</b>	<b>Si la balle repasse la ligne de délimitation vers le départ il faut arrêter la balle directement même si elle est encore en mouvement.</b>
<b>Beoogd pad:</b>	<b>Door de tunnel als een rechte slag of het passeren van de hindernis aan de zijkant</b>
<b>Afmetingen:</b>	<b>Centrum van obstakel: 200 - 300 cm vanaf het begin van de landingsbaan. Breedte van hindernis In het midden 15 tot 22 cm. Bij grens 8 tot 13 cm</b>
<b>Specifieke regels:</b>	<b>Als de bal terug naar de grenslijn tot het begin moeten we stoppen met de bal direct, hoewel het nog steeds in beweging is.</b>

## Piste / Baan 4 double waves - **Double bosses** - **Dubbele heuvel**

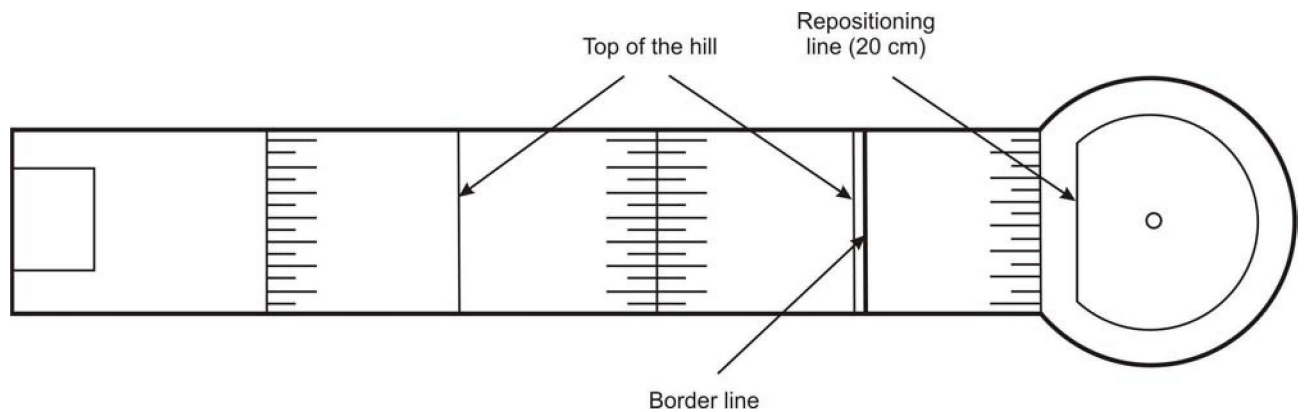

Intended path:	Not laid down
Border line:	Right after the top of the second hill
<b>Chemin prescrit :</b>	<b>Pas établi</b>
<b>Ligne de délimitation :</b>	<b>Elle est tracée au sommet de la 2<sup>ème</sup> bosse.</b>
<b>Beoogd pad :</b>	<b>Niet vastgesteld.</b>
<b>Grenslijn:</b>	<b>Direct na de top van de tweede heuvel.</b>

## Piste / Baan 5 Flat loop - **Escargot** – **Vlakke lus (Slak)**

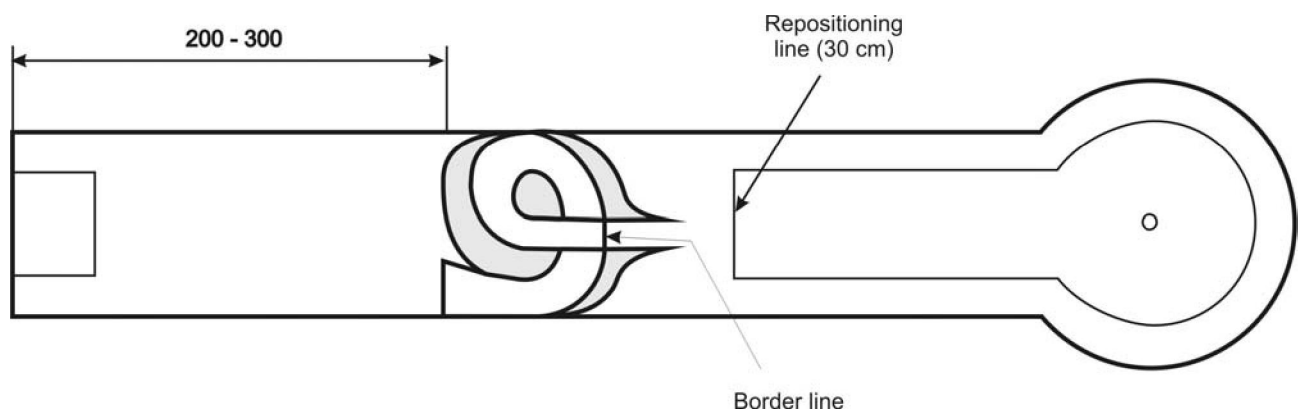

Intended path:	The ball must go through the entrance and the complete length of the loop up until the border line. The ball leaves the intended path if it jumps over the raised sides before the border line, or if it leaves out the loop.
Measurements:	Beginning of obstacle 200 – 300 cm from beginning of the lane
<b>Chemin prescrit :</b>	<b>La balle doit rouler à travers l'entrée et la longueur complète de l'escargot jusqu'à la ligne de délimitation. La balle quitte le chemin prescrit si elle saute par-dessus les côtés latéraux ou hors de la courbe de l'escargot avant que ne soit franchit la ligne de délimitation.</b>
<b>Dimensions :</b>	<b>Le début de l'obstacle : 200 - 300 cm du début de la piste.</b>
<b>Voorgeschreven pad:</b>	<b>De bal moet door de ingang en de volledige lengte van de lus tot aan de grenslijn gaan. De bal verlaat het voorgeschreven pad als hij over de verhoogde zijden springt voor de grenslijn, of als hij de lus weglaat.</b>
<b>Afmetingen:</b>	<b>Top van de hindernis: 200 - 300 cm vanaf het begin van de.</b>

## Piste / Baan 6 Bridge - **Pont** - **Brug**

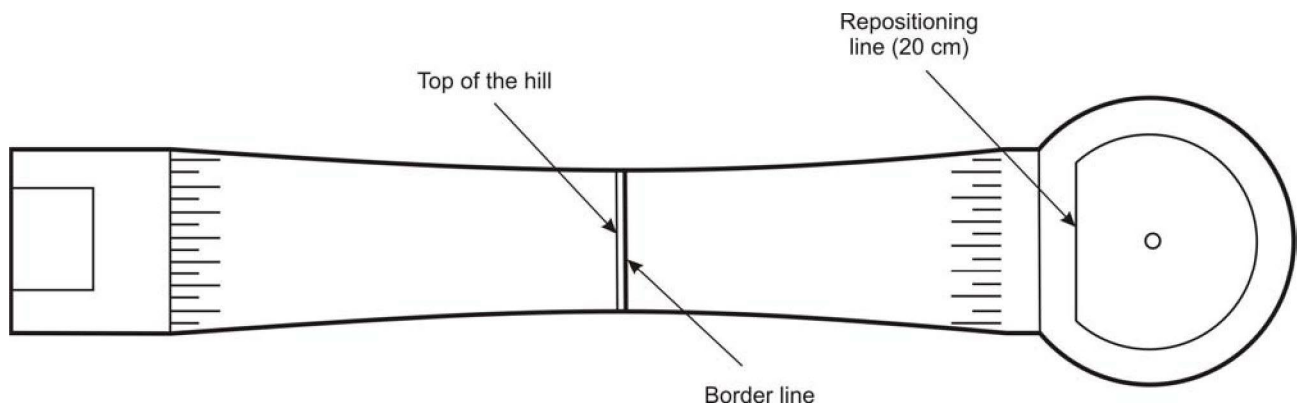

Intended path :

Not laid down

Border line :

Right after the top of the hill

**Chemin prescrit :**

**Pas établi.**

**Ligne de délimitation :**

**Elle est tracée au sommet du pont.**

**Beoogd pad:**

**Niet vastgesteld.**

**Grenslijn:**

**Direct na de top van de heuvel.**



## Piste / Baan 7 Jump with net - **Rampe + filet** - **Schans met net**

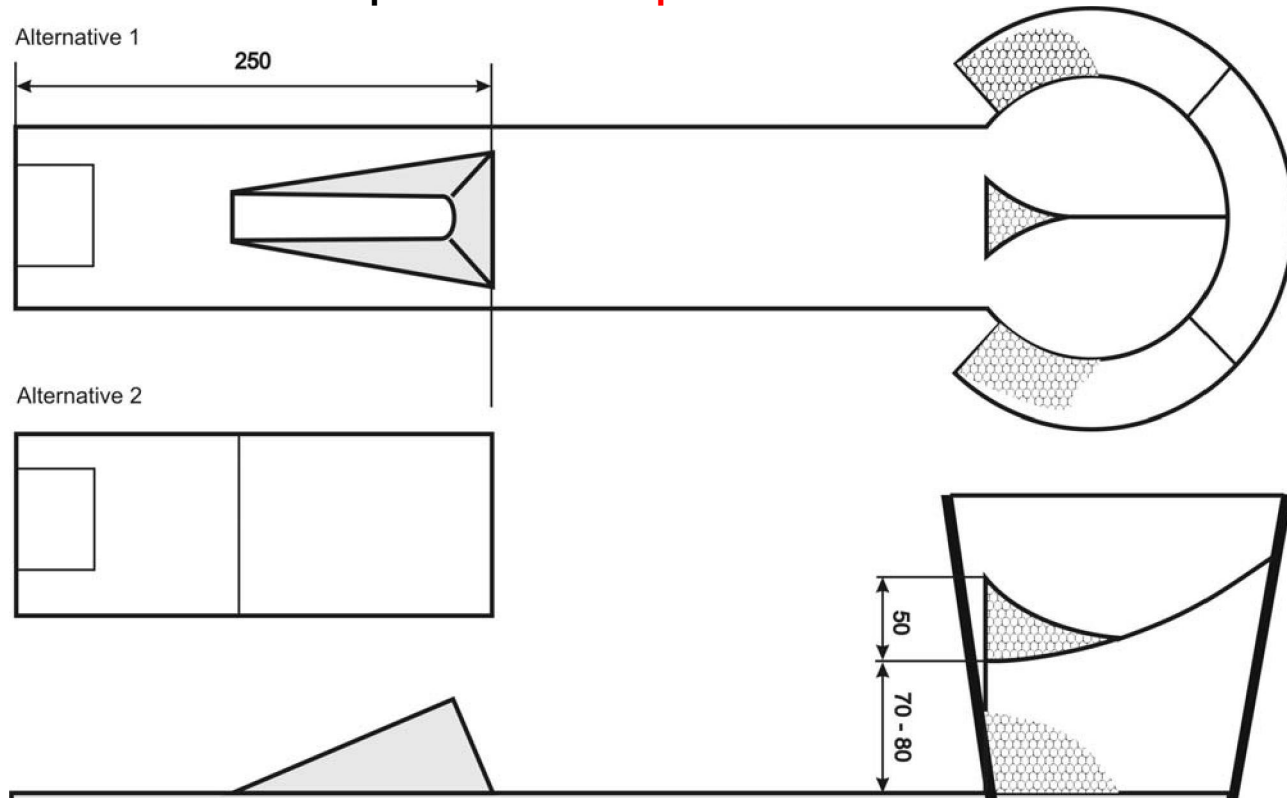

**Intended path:** The direct line of flight from the teeing-off area touching the ski-jump into the net

**Measurements:**  
 Net ring 50 cm in diameter  
 End of obstacle 250 cm from beginning of the lane  
 Distance between teeing-off level and lower edge of ring: 70 - 80 cm.

**Border line:** Lane without border line  
**Target:** The inside of the net

**Lane-specific rule:** It is allowed to step inside the lane for retrieving the ball.

**Others:** Lane structure between ramp and target is not required.

**Chemin prescrit :** Le chemin direct du départ sur la rampe et dans le filet.

**Dimensions :**  
 Diamètre du filet 50 cm.  
 La fin de l'obstacle (rampe) 250 cm du début de la piste  
 Hauteur de la base du filet 70 - 80 cm.

**Ligne de délimitation :** Il n'y a pas de ligne de délimitation

**But :** Dans le filet.

**Règle particulière :** Il est permis de marcher sur la piste pour récupérer la balle.

**Beogde pad :** De directe lijn vanaf het afslagpunt, de schans aanraken en dan het net op de helling en in het net.

**Afmetingen :**  
 Netring met een diameter 50 cm  
 Einde van de hindernis 250 cm vanaf het begin van de baan  
 Afstand tussen afslagpunt en onderste rand de ring : 70 – 80 cm.

**Grenslijn:** Baantype zonder grenslijn

**Doel:** De binnekant van het net

**Baan-specifieke regel:** Het is toegestaan om binnen op de baan te stappen voor het ophalen van de bal

**Anderen:** Baanstructuur (eternietplaat) tussen de schans en het doel is niet vereis

**Piste / Baan 8 Straight lane with target window**  
**Piste droite avec fenêtre (Trou de souris)**  
**Rechte baan met venster**

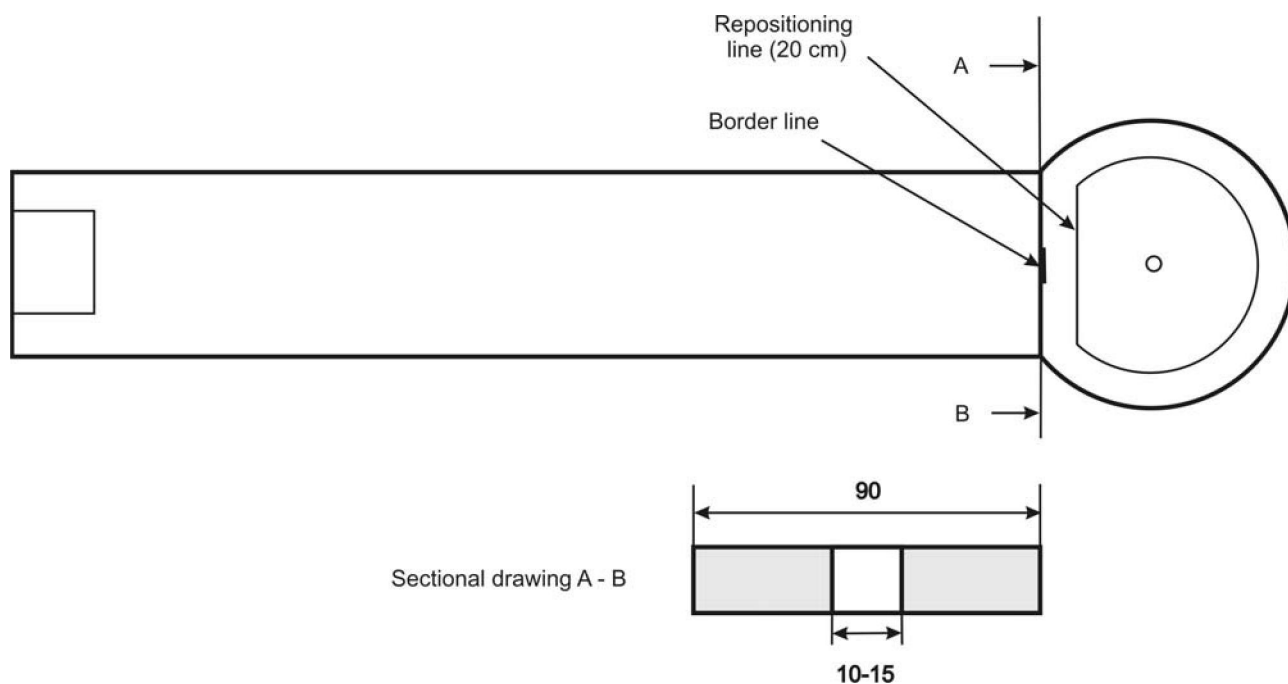

Intended path: Through the window

Measurements: Rear edge of obstacle 250-500 cm from the beginning of the lane  
 width of obstacle 10 - 15 cm

**Chemin prescrit :** **A travers la fenêtre d'ouverture.**

**Dimensions :** **L'ouverture :** 250-500 cm du début de la piste.  
**Passage :** 10 - 15 cm.

**Beoogd pad:** **Door het venster.**

**Afmetingen:** **Achterzijde van obstakel** 250-500 cm vanaf het begin de baan  
**Breedte van obstakel** 10 - 15 cm

## Piste 9 Pipe - Canon – Buis (Koker / Kanon)

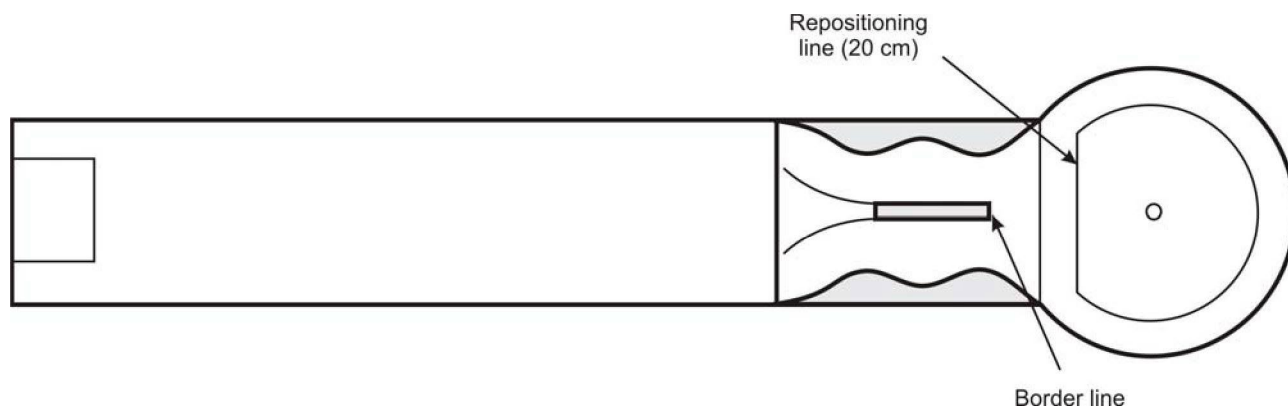

Intended path:	Only through the pipe	
Measurements:	Rear edge of obstacle	500 cm from the beginning of the lane
	Diameter of the pipe	4,5 – 6,5 cm
Border line:	Right at the exit of the pipe	
Chemin prescrit :	Seulement à travers le tuyau.	
Dimensions :	Début de l'obstacle :	500 cm du début de la piste.
	Diamètre du canon :	4,5 - 6,5 cm.
Ligne de délimitation :	Elle est tracée juste à la sortie du canon.	
Beoogd pad:	Alleen door de buis	
Afmetingen:	Achterzijde van obstakel	500 cm vanaf het begin van de baan
	Diameter van de buis	4,5 – 6,5 cm
Grenslijn:	Direct bij de uitgang van de buis	

## Piste 10 Sticks - Trois barres - Drie latjes

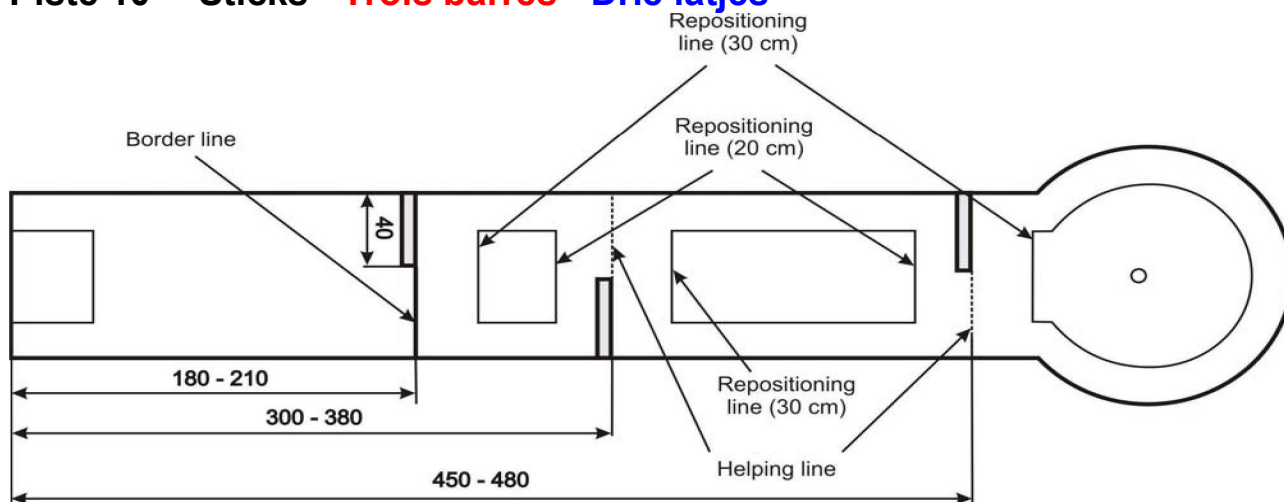

Intended path:	Between the obstacles (not over them).
Measurements:	See diagram
Helping line:	A helping line is marked right at the end of the second and third obstacle.
Alternatives:	Position of each stick can be on left or right side. Third stick can be excluded. On each side has to be at least one stick.
Repositioning:	If the ball comes to rest close before or on the helping line with its point of contact, it can be repositioned at up to 20 cm from the obstacle in the direction of the teeing-off area. If it has passed the helping line, it can be repositioned at up to 30 cm from the obstacle in the direction of the target.
<b>Chemin prescrit :</b>	<b>Entre les obstacles (pas par-dessus).</b>
<b>Dimensions :</b>	<b>Voir le schéma.</b>
<b>Ligne d'aide :</b>	<b>Une ligne d'aide est tracée juste après le 2<sup>ème</sup> et 3<sup>ème</sup> obstacle.</b>
<b>Alternative :</b>	<b>Les barres peuvent être placées à gauche ou à droite mais chaque côté doit avoir au moins une barre.</b>
<b>Repositionnement :</b>	<b>Si la balle stope sur la ligne de délimitation ou qu'elle repasse celle-ci, on peut replacer la balle parallèlement à la barre jusqu'à 30 cm en direction du but. Si la balle s'arrête sur la ligne d'aide du 2<sup>ème</sup> obstacle, on peut replacer la balle parallèlement à la barre 30 cm en direction du but. Si la balle s'arrête sur la ligne d'aide du 3<sup>ème</sup> obstacle, on peut replacer la balle parallèlement à la barre 20 cm en direction du départ.</b>
<b>Voorgescreven pad:</b>	<b>Tussen de hindernissen (niet er overheen).</b>
<b>Afmetingen:</b>	<b>zie tekening</b>
<b>Hulplijn:</b>	<b>Een hulplijn is gemarkeerd direct aan het einde van het tweede en derde obstakel.</b>
<b>Alternatieven:</b>	<b>De positie van elk latje kan links of rechts zijn. Derde lat kan worden uitgesloten. Aan elke kant moet tenminste één lat zijn.</b>
<b>Herpositionering:</b>	<b>Als de bal dicht voor of met het contactpunt op de hulplijn tot stilstand komt mag deze tot 20 cm van de hindernis in de richting van het teeing-off gebied worden verplaatst. Als het de hulplijn is gepasseerd, kan deze op maximaal 30 cm van de hindernis in de richting van het doel worden verplaatst.</b>

## Piste 11 Labyrinth - Labyrinth - Labyrinth

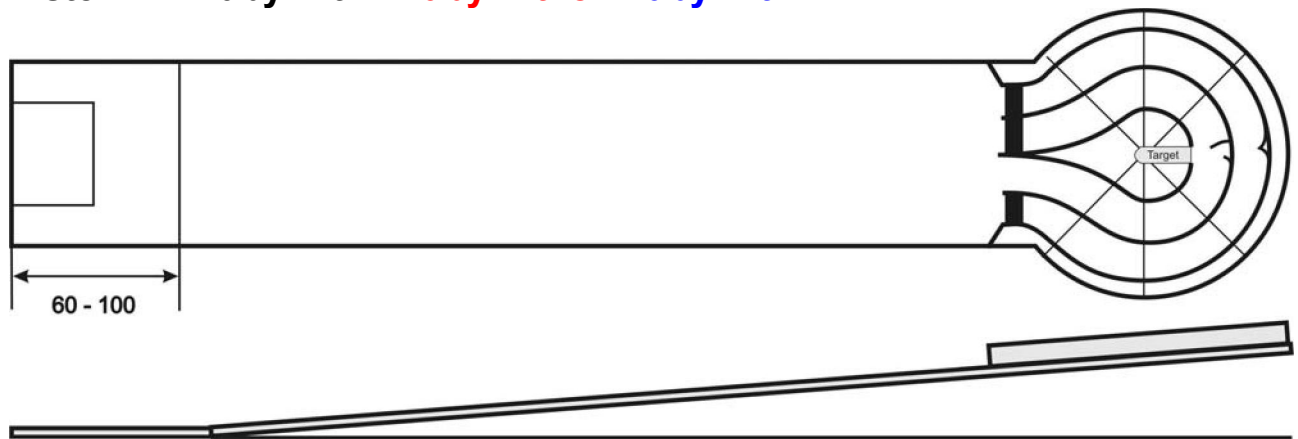

Intended path:	Although the obstacle has four entrances, only the second entrance from the right-hand side (left-hand side at mirror-image version) leads to the target. The remaining entrances must be blocked in such a way as to prevent the ball from reaching the target.	
Measurements:	Width of gate	12 - 20 cm
Border line:	Lane without border line.	
Target:	The target area is defined by the area between the parallel vertical irons in the center of the labyrinth only (see diagram). It can be designed with or without target hole.	
Chemin prescrit :	Obstacle à 4 entrées. Seul, la 2 <sup>ème</sup> entrée en partant de la droite conduit au but. Les autres entrées doivent être fermées de telle manière qu'il ne soit pas possible à la balle d'atteindre le but.	
Dimensions :	Entrée du labyrinthe	12 - 20 cm.
Ligne de délimitation :	Il n'y a pas de ligne de délimitation	
But :	Le but est atteint quand la balle se trouve entre les bords parallèles du centre du labyrinthe (après la courbe supérieure de la zone centrale du labyrinthe).	
Voorgescreven pad:	Hoewel de hindernis vier ingangen heeft, leidt alleen de tweede ingang van de rechterkant (linkerkant bij spiegelbeeldversie) naar het doel. De resterende ingangen moeten zodanig worden geblokkeerd dat de bal het doel niet bereikt.	
Afmetingen:	breedte van de poort	12 - 20 cm
Grenslijn:	Baan zonder grenslijn.	
Doel:	Het doelgebied wordt gedefinieerd door het gebied tussen de evenwijdige verticale ijzers in het midden van het labyrint. (zie tekening). Het kan worden ontworpen met of zonder doelgat.	

## Piste 12 Truncated cones - Deux cônes - Stompe kegels

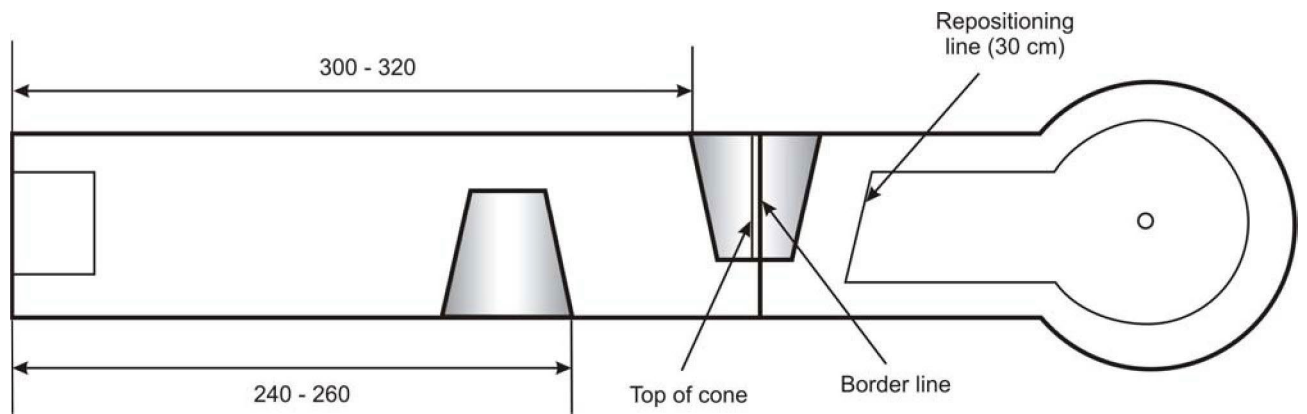

Intended path: Not laid down.

Measurements: See diagram

Border line: Right after the top of the second cone prolonged to the opposite frame

Chemin prescrit : Pas établi.

Dimensions : Voir schéma.

Ligne de délimitation : Elle est tracée immédiatement après le sommet du 2<sup>ème</sup> cône prolongé au côté opposé

Beoogd pad: Niet vastgelegd.

Afmetingen: zie tekening

Grenslijn: Direct na de bovenkant van de tweede kegel verlengd tot het tegenoverliggende frame

## Piste 13 Double wedges - Bac à sable - Bloembak

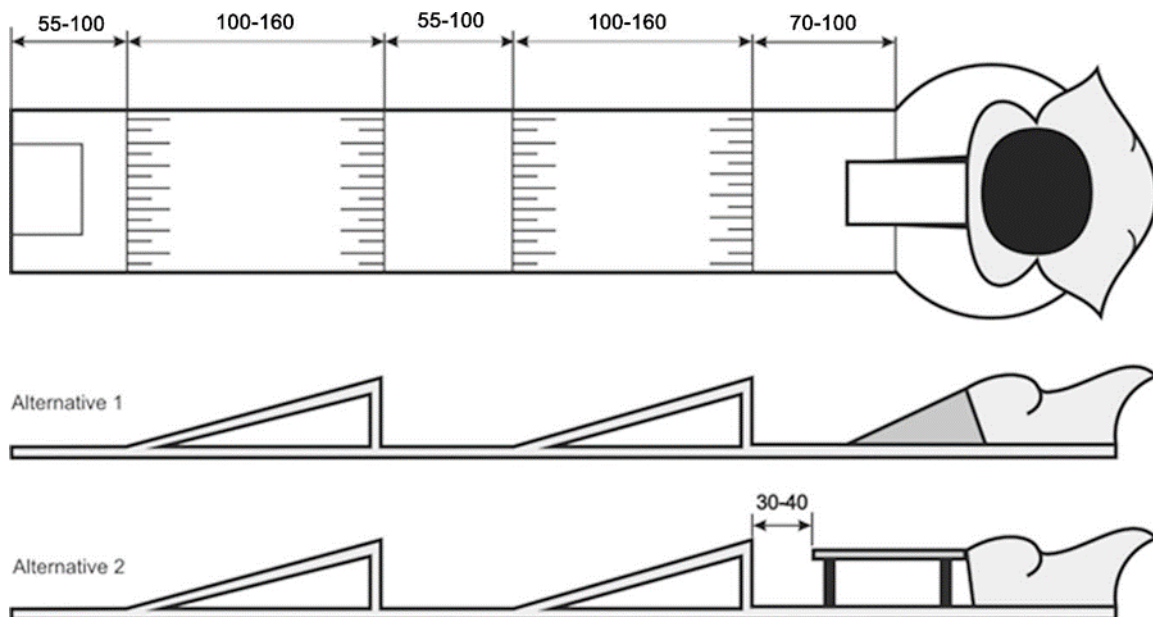

Intended path:	Not laid down.
Measurements:	Width of entrance to the bowl 12 – 25 cm (both alternatives) Others see diagram
Border line:	Lane without border line.
Target:	Inside the bowl, which means the ball is lying on the bottom of the bowl or on the filling material, if such is used.
Lane-specific rule:	It is allowed to move the sand / gravel / other filling material in the bowl. However it is not allowed to add or remove filling material into or from the bowl. It is allowed to step inside the lane for retrieving the ball.

Chemin prescrit :	Pas établi.
Dimensions :	Largeur d'entrée du bac : 12 - 25 cm (les 2 alternatives) Voir schéma.
Ligne de délimitation :	Il n'y a pas de ligne de délimitation.
But :	L'intérieur du bac
Règles particulières :	Il est permis de « remuer » le sable ou le gravier. Il est permis de monter sur la piste pour récupérer la balle.

Beoogd pad:	Niet vastgelegd.
Afmetingen:	Breedte van de ingang van de kom 12 – 25 cm (beide alternatieven)
Anderen	zien tekening
Grenslijn:	Baantype zonder grenslijn.
Doel:	In de kom, wat betekent dat de bal ligt op de bodem van de kom of op het vulmateriaal, als dat wordt gebruikt.
Baan-specifieke regel:	Het is toegestaan om zand / grind / of ander vulmateriaal in de kom te plaatsen. Het is echter niet toegestaan om tijdens het spel vulmateriaal toe te voegen of opnieuw in of uit de kom te plaatsen. Het is toegestaan om binnen op de baan te stappen voor het ophalen van de bal.

## Piste 14 Passages - Passages - Passages

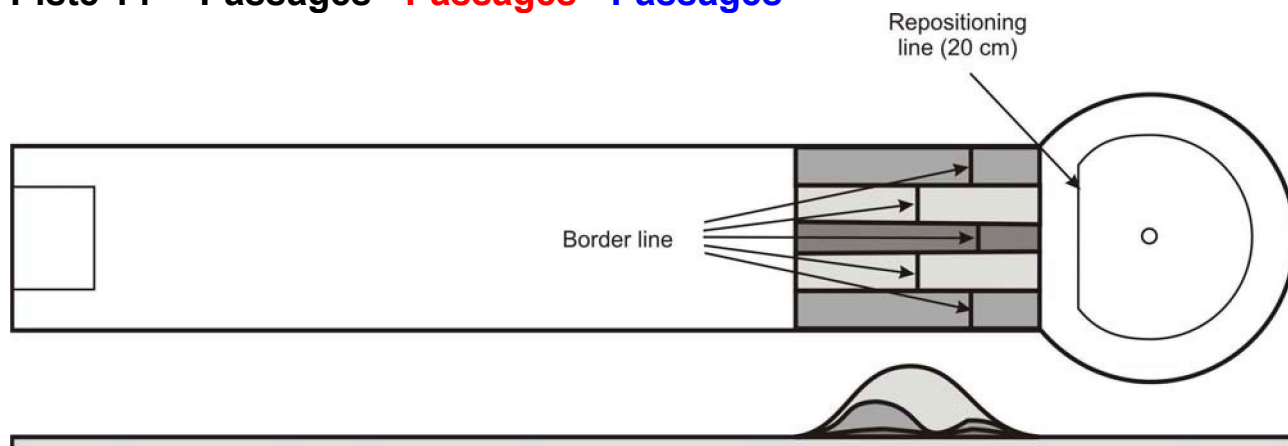

Intended path:	Not laid down	
Measurements:	Rear edge of obstacle	500 cm from the beginning of the lane
Border line:	Right after the top of the last hill in each passage	
Chemin prescrit :	Pas établi.	
Dimensions :	Début de l'obstacle :	500 cm du début de la piste.
Ligne de délimitation :	Elle est tracée au-dessus de chacune des bosses du passage.	
Beoogd pad:	Niet vastgelegd	
Afmetingen:	Achterzijde van de hindernis	500 cm vanaf het begin van de baan
Grenslijn:	Direct na de top van de laatste heuvel in elke doorgang.	



## Piste 15 Middle hill - **But central** - **Midden heuvel**

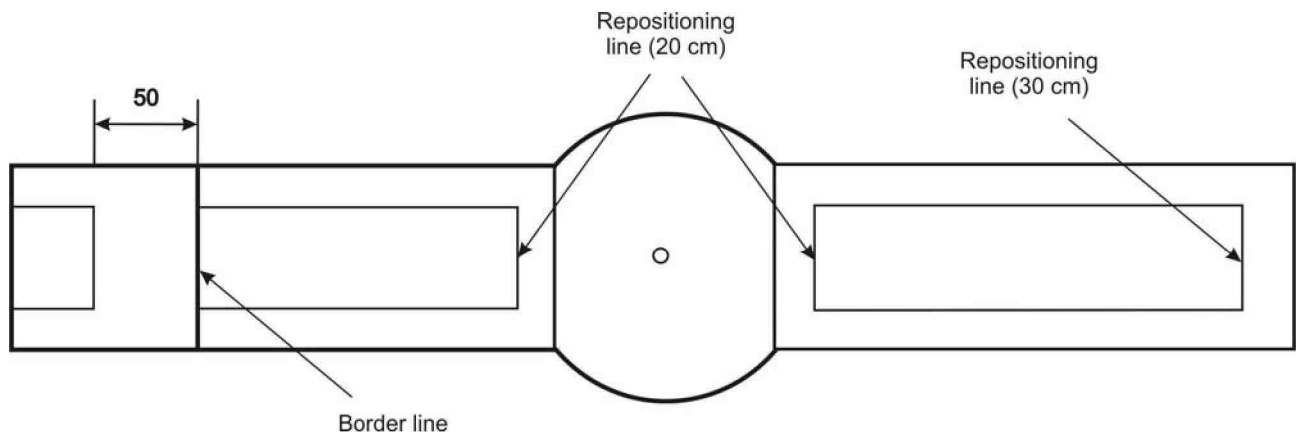

Intended path:	Not laid down.
Alternative:	Shape of the hill part with boundaries, which are parallel with the boundaries of the flat part of the lane.
Repositioning:	If the ball comes to rest on the hill it can be repositioned at up to 20 cm from the hill parallel to the boundary line in the direction from which it has come from. It can also be played from the point on the hill where it has come to rest.
Border line	Border line is marked 50 cm ahead the teeing-off area.
<b>Chemin prescrit :</b>	<b>Pas défini.</b>
<b>Alternative:</b>	<b>Forme de la section de la bosse avec des limites parallèles aux limites de la section plate de la piste.</b>
<b>Repositionnement :</b>	<b>Si la balle s'immobilise sur la bosse, elle peut être repositionnée parallèlement à la barre en direction d'où elle est venue. Elle peut être aussi jouée de l'endroit où elle s'est arrêtée sur la bosse.</b>
<b>Ligne de délimitation :</b>	<b>Elle est tracée au 50 cm après le départ.</b>
<b>Beoogd pad:</b>	<b>Niet vastgelegd.</b>
<b>Alternatief:</b>	<b>Vorm van het heuvel gedeelte met grenzen, die parallel aan de grenzen van het vlakke gedeelte van de baan lopen</b>
<b>Herpositionering:</b>	<b>Als de bal op de heuvel tot stilstand komt, kan hij worden verplaatst tot op 20 cm van de heuvel parallel aan de zijkant in de richting waar hij vandaan komt. Het kan ook worden gespeeld vanaf het punt op de heuvel waar het tot stilstand is gekomen.</b>
<b>Grenslijn</b>	<b>De grenslijn is gemarkeerd 50 cm voor het teeing-off gebied.</b>

## Piste 16 Volcano - **Volcan** - **Vulkaan**

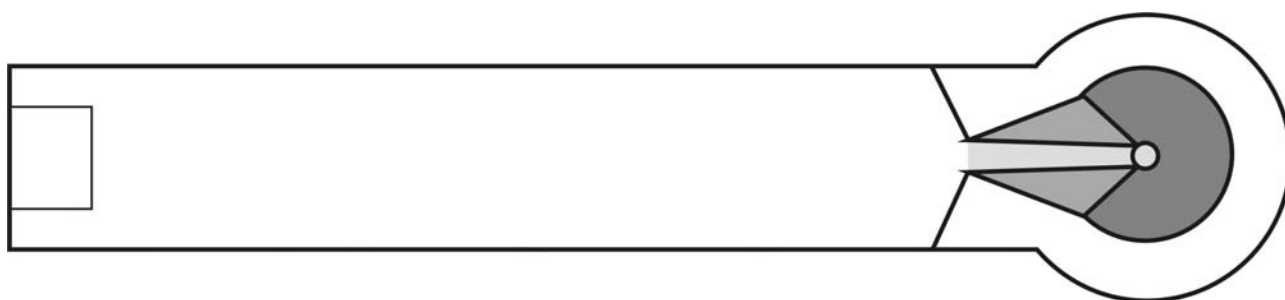

Intended path:	Not laid down
Border line:	Lane without border line
Alternatives:	1 Shape as picture above 2 Shape as picture below
	Width of obstacle 15 – 20 cm
	Length of slot 7,5 – 9,5 cm.
	Shape of obstacle could also be identical with the full obstacle of feltgolf lane 9, Örkelljunga

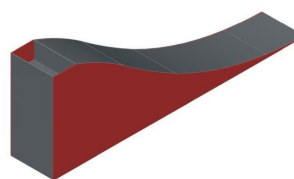

Target:	The target hole (alternative 1 + 2) and the complete plateau (only for alternative 1)
Measurements:	As a result of the position of the obstacle the target hole should be placed in the middle of the target circle.
Lane-specific rule:	It is allowed to step inside the lane for retrieving the ball.
<b>Chemin prescrit :</b>	<b>Pas défini.</b>
<b>Ligne de délimitation :</b>	<b>Il n'y a pas de ligne de délimitation.</b>
<b>Alternatives :</b>	1 Forme comme l'image ci-dessus 2 Forme comme l'image ci-dessus largeur d'obstacle 15 – 20 cm Longueur de la fente 7,5 – 9,5 cm. La forme de l'obstacle pourrait être identique à l'obstacle complet de la piste 9 felz (Orgelljunga)
<b>But :</b>	<b>Alternative 1 c'est le trou et pour les alternatives 1 + 2 c'est le plateau complet</b>
<b>Dimensions :</b>	<b>Le trou but doit se situer au milieu du cercle de la piste.</b>
<b>Règle particulière :</b>	<b>Il est permis de monter sur la piste pour récupérer la balle.</b>
<b>Beoogd pat:</b>	<b>Niet vastgelegd</b>
<b>Grenslijn:</b>	<b>Baantype zonder grenslijn</b>
<b>Alternatief 1:</b>	<b>Vorm als afbeelding hierboven</b>

Alternatief 2:	Vorm als afbeelding hiernaast
Breedte van obstakel	15 – 20 cm
Lengte van de steuf	7,5 – 9,5 cm

Vorm van obstakel kan ook identiek zijn met de volledige hindernis van feltgolf baantype 9, Orkelljunga

Doel: Het doelgat (alternatief 1) is het volledige plateau  
Het doelgat (alternatief 2) is de sleuf

Afmetingen: Als gevolg van de positie van de hindernis moet het doelgat in het midden van de doelcirkel worden geplaatst

Lane-specifieke regel: Het is toegestaan om binnen de baan te stappen voor het ophalen van de bal.

### Piste / Baan 17 "V" - "V"-obstakel (salsburger)

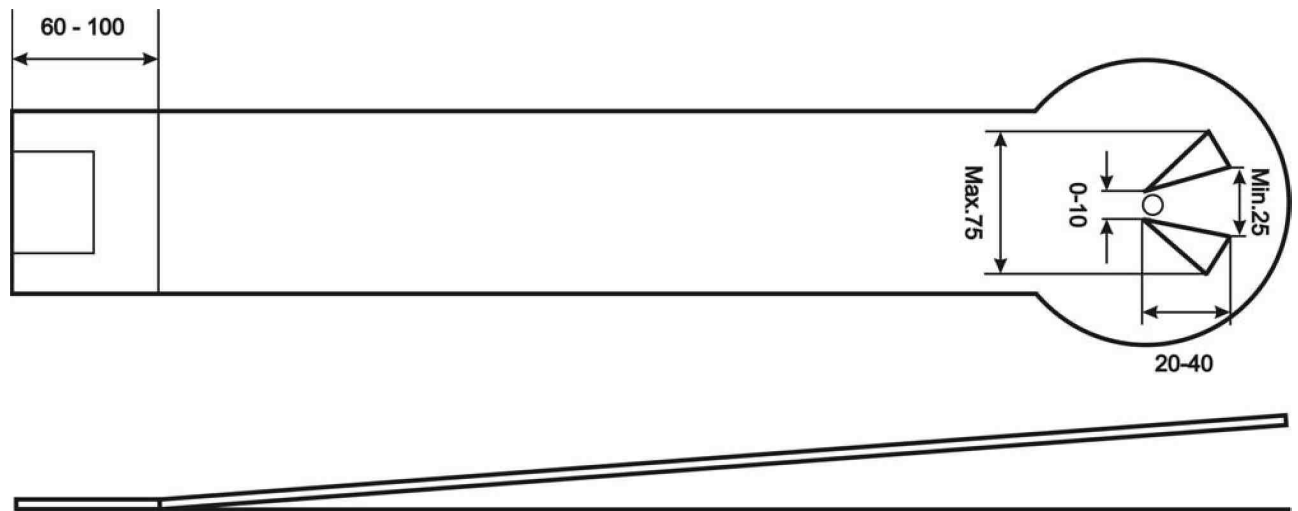

Intended path: Not laid down, but ball is not allowed to jump over obstacles.

Measurements see drawing

Alternatives:

- 1 Obstacles are linear sticks
- 2 Obstacles are triangles (see drawing)
- 3 Two sticks or triangles are close together at the bottom with target hole
- 4 Two sticks or triangles are close together at the bottom without target hole (target can be a round mould)

Border line: Lane without border line.

Chemin prescrit : Pas de chemin prévu mais on ne peut pas faire passer la balle par-dessus les barres du Vé.

Dimensions: Voir schéma.

Alternatives :

- 1 Les obstacles sont des barres linéaires.
- 2 Les obstacles sont des triangles (Voir schéma).
- 3 Deux barres ou triangles qui se touchent en dessous du but.
- 4 Deux barres ou triangles qui se touchent en dessous du but (le but peut être une moulure arrondie).

Ligne de délimitation : Il n'y a pas de ligne de délimitation

Beoogd pad:	Niet vastgelegd, maar het is niet toegestaan om de bal over de hindernis te laten springen.
Afmetingen:	zie tekening
Alternatieven:	<ol style="list-style-type: none"> <li>1. Hindernissen zijn lineaire latten</li> <li>2. Hindernissen zijn driehoeken (zie tekening)</li> <li>3. Twee latten of driehoeken staan dicht bij elkaar aan de onderkant met doelgat</li> <li>4. Twee latten of driehoeken staan dicht bij elkaar aan de onderkant zonder doelgat (doel kan een ronde vorm zijn)</li> </ol>
Grenslijn:	Baantype zonder grenslijn.

## Piste 18 Angle - **Equerre** - Hoekbaan

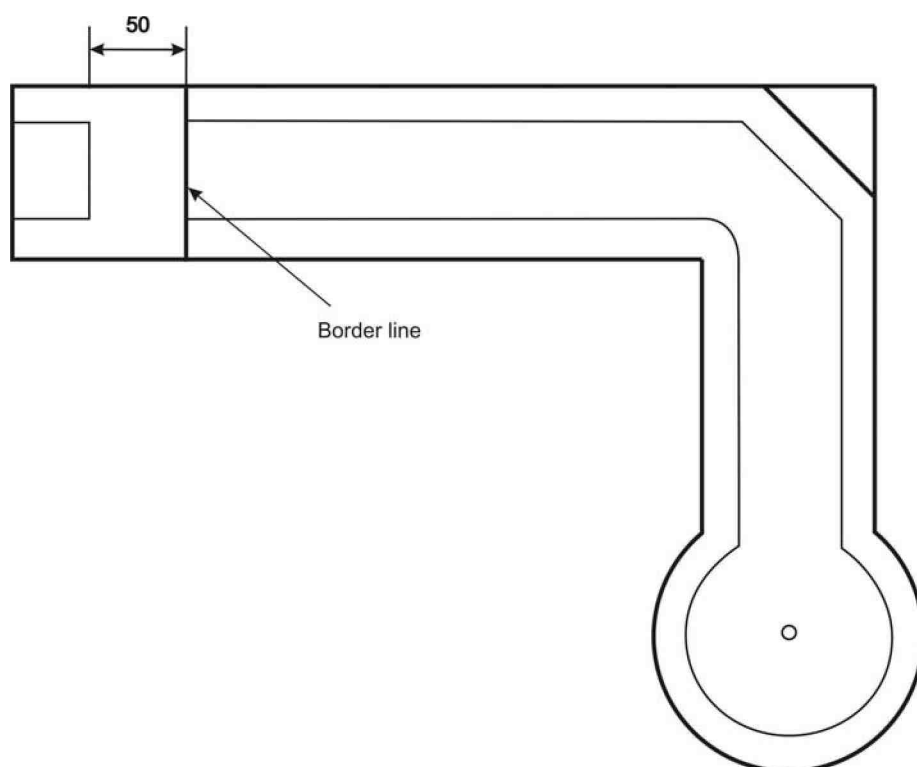

Intended path:	Not laid down.
Border line	Border line is marked 50 cm ahead the teeing-off area.
Measurements:	Length of obstacle      40 – 60 cm
<b>Chemin prescrit :</b>	<b>Pas établi.</b>
<b>Ligne de délimitation :</b>	<b>Elle est tracée 50 cm après le départ.</b>
<b>Dimensions:</b>	<b>Longueur de l'angle : 40 - 60 cm.</b>
Beoogd pad:	Niet vastgelegd.
Grenslijn	De grenslijn is gemarkeerd 50 cm voor het teeing-off gebied.
Afmetingen:	Lengte van hindernis      40 – 60 cm

## Piste 19 Lightning - Eclair - Bliksem

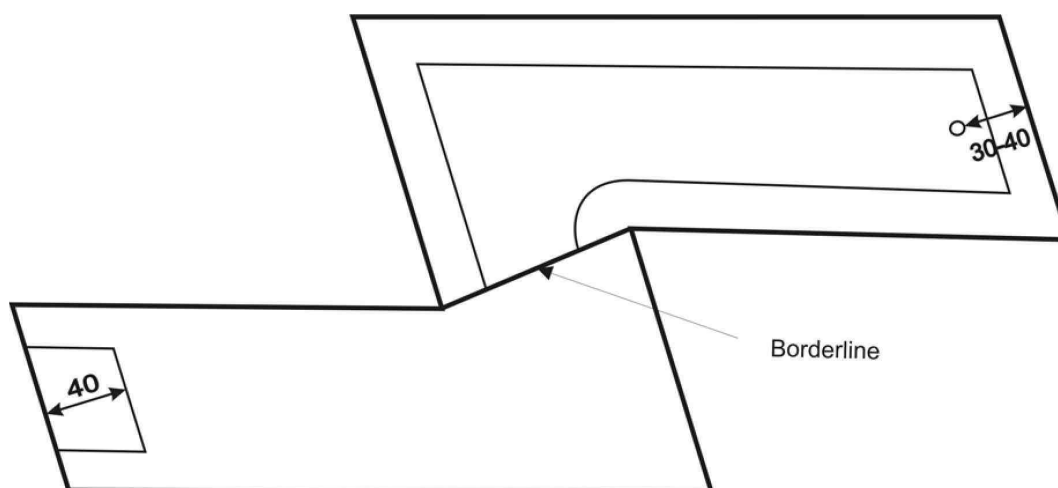

Intended path: Not laid down  
 Chemin prescrit : Pas établi.  
 Beoogd: Niet vastgesteld

## Piste 20 straight lane without obstacles Piste droite sans obstacles Rechte baan zonder indernissen

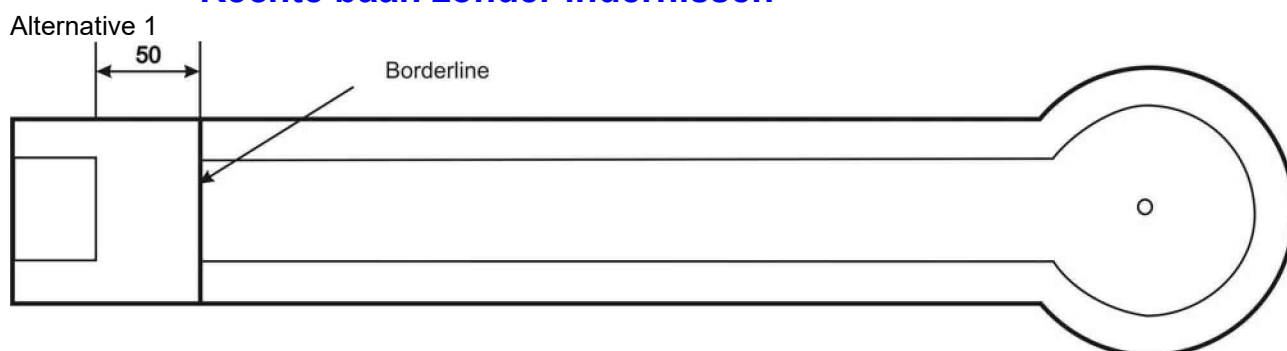

Alternative 2

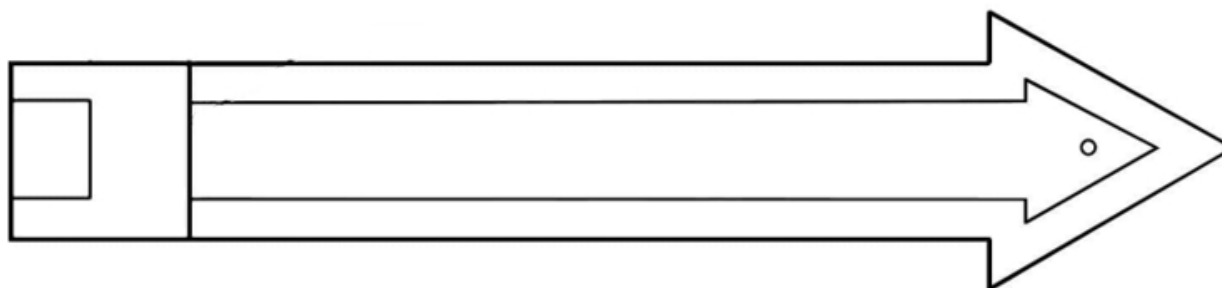

Intended path: Not laid down.  
 Border line: Border line is marked 50 cm ahead the teeing-off area.  
 Chemin prescrit : Pas établi.  
 Ligne de délimitation : Elle est tracée 50 cm après le départ.  
 Beoogd pad: Niet vastgesteld  
 Grenslijn: De grenslijn is gemarkeerd 50 cm voor het teeing-of gebied.

**Piste 21 Sloped circle without obstacles**  
**Cercle incliné sans obstacles**  
**Schuine cirkel (klok) zonder hidernis**

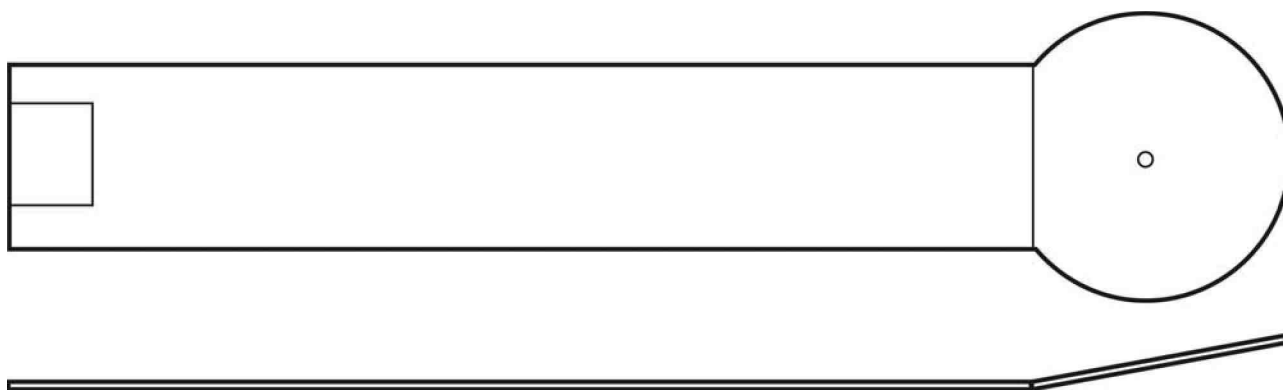

Intended path:

Not laid down.

Border line:

Lane without border line.

Chemin prescrit :

Pas établi.

Ligne de délimitation :

Il n'y a pas de ligne de délimitation.

Beoogd pad :

Niet vastgesteld

Grenslijn

Baantype zonder grenslijn.

## Piste 22 Plateau – Diabolo - Plateau

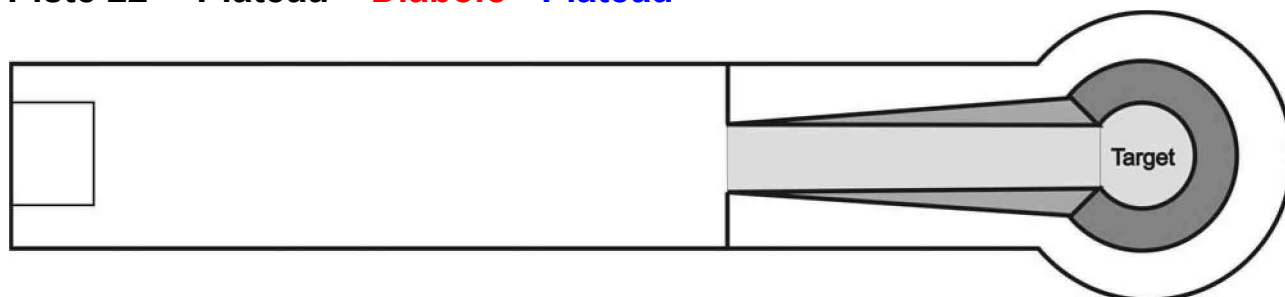

Intended path:	Not laid down.	
Measurements:	Beginning of obstacle	250–350 cm from beginning of the lane
	width of ramp entrance	12 – 25 cm
Steepness of ramp:	Height of plateau must be greater than 20% and less than 40% of the length measured from the beginning of ramp to the center of plateau (ground measurement)	
Size of target area	round target: diameter 20-40 cm rectangular target: every side 20-40 cm	
Rear edge of plateau frame	0,8 – 1,7 cm	
Position of center of plateau	500–600 cm from beginning of the lane	
Border line:	Lane without border line	
Target:	Target area can be rectangular or round.	
Others:	Full course under the ramp is not requested.	
Lane-specific rule:	It is allowed to step inside the lane for retrieving the ball.	
<b>Chemin prescrit :</b>	<b>Pas établi.</b>	
<b>Dimensions :</b>	<b>Début de l'obstacle :</b>	<b>250 - 350 cm du début de la piste</b>
<b>Largeur de l'entrée de la rampe :</b>	<b>12 - 25 cm.</b>	
<b>Taille de la rampe :</b>	<b>La hauteur du plateau doit être supérieure à 20 % et inférieure à 40 % de la longueur mesurée du début de la rampe au centre du plateau (mesure au sol)</b>	
<b>Taille de la zone cible :</b>	<b>Plateau rond : diamètre 20-40 cm – rectangulaire dont chaque côté 20-40 cm</b>	
<b>Bord arrière du plateau :</b>	<b>0,8 - 1,7 cm.</b>	
<b>Position du centre du plateau :</b>	<b>500 - 600 cm du début de la piste.</b>	
<b>Ligne de délimitation :</b>	<b>Il n'y a pas de ligne de délimitation.</b>	
<b>But :</b>	<b>Un plateau qui peut être de forme ronde ou rectangulaire.</b>	
<b>Autre :</b>	<b>Il n'est pas obligé d'avoir une piste sous le plateau.</b>	
<b>Règle particulière :</b>	<b>Il est permis de monter sur la piste pour récupérer la balle.</b>	
<b>Beogd pad :</b>	<b>Niet neergelegd</b>	
<b>Afmetingen :</b>	Begin van hindernis	250 cm vanaf het begin van de baan.
	Breedte van hellingsingang	12 – 25 cm
	<b>De steilheid van de helling:</b>	
	<b>De hoogte van het plateau moet groter zijn dan 20% en minder dan 40% van de lengte gemeten vanaf het begin van de helling tot het midden van het plateau (grondmeting)</b>	
	<b>Grootte van een rond doel: diameter 20-40 cm</b>	
	<b>Grootte van een rechthoekig doel: elke zijde 20-40 cm</b>	
	<b>Achterzijde van plateauframe 0,8 – 1,7 cm</b>	
	<b>Positie van het middelpunt van het plateau; 500-600 cm vanaf begin van de baan</b>	
<b>Grenslijn:</b>	<b>Baantype zonder grenslijn</b>	
<b>Doel:</b>	<b>Doelgebied kan rechthoekig of rond zijn.</b>	
<b>Anderen:</b>	<b>Volledige opvulling onder de helling wordt niet gevraagd.</b>	
<b>Lane-specifieke regel:</b>	<b>Het is toegestaan om binnen de baan te stappen voor het ophalen van de bal.</b>	

**Piste 23 Wedge with target window - Fenêtre (Favorit) -  
Oplopende baan met venster**

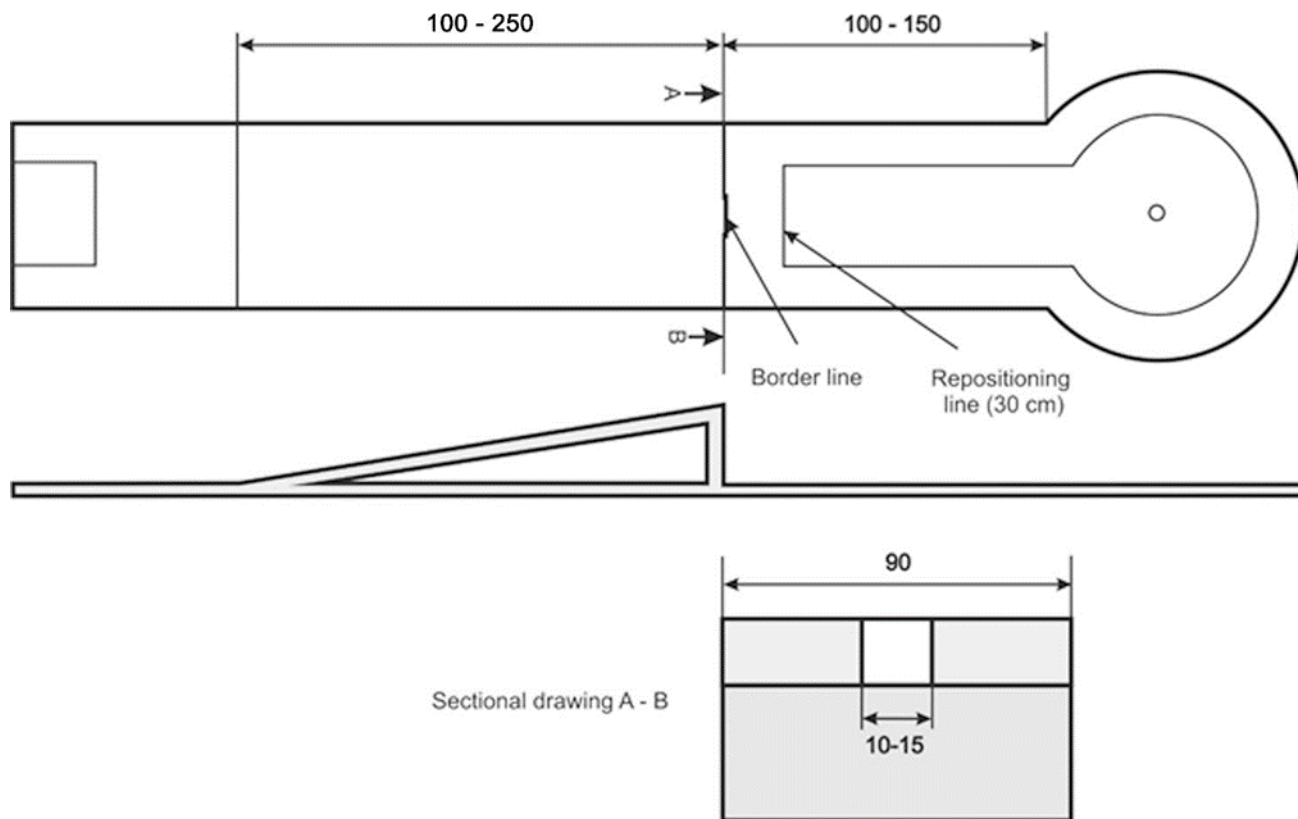

Intended path: Through the window

Measurements: Width of obstacle 10 – 15 cm  
Others See diagram

Chemin prescrit : Par la fenêtre.

Dimension : Ouverture de la fenêtre : 10 - 15 cm.  
Autres : Voir schema

Beoogd pad: Door het raam.

Afmetingen: Breedte van de hindernis 10 - 15 cm

Andere: Zie tekening



**Piste 24 Sloped lane without obstacles**  
**Droite inclinée**  
**Hellend baan zonder hindernissen**

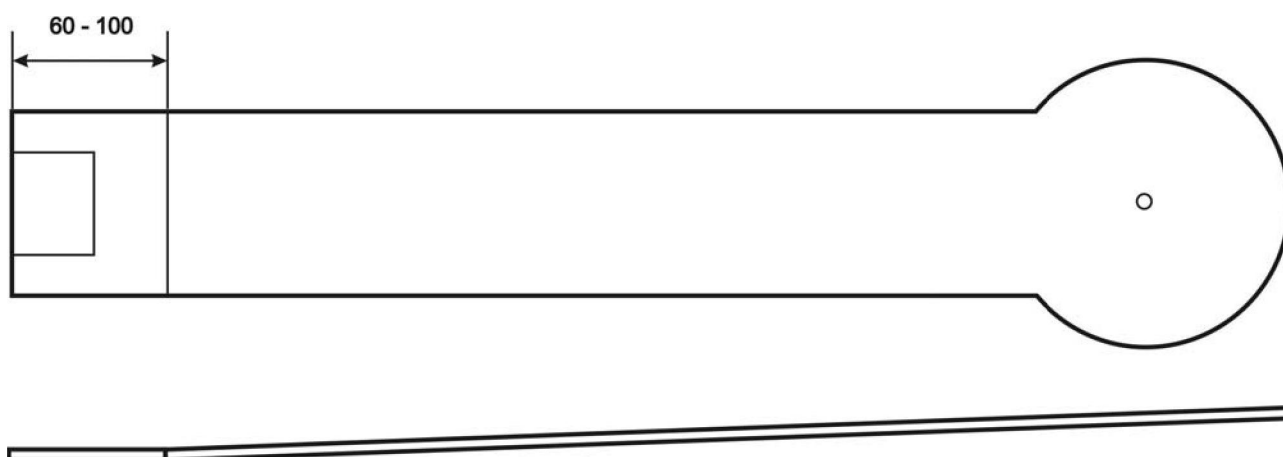

Intended path:	Not laid down
Border line:	Lane without border line
Chemin prescrit :	Pas établi.
Ligne de délimitation :	Il n'y a pas de ligne de délimitation.
Beeogd pad:	Niet vastgelegd
Grenslijn:	Baantype zonder grenslijn.

**Piste 25 Sloped circle with « V » obstacle**  
**Vé sur cercle incliné**  
**Schuine cirkel met “V”-obstakel**

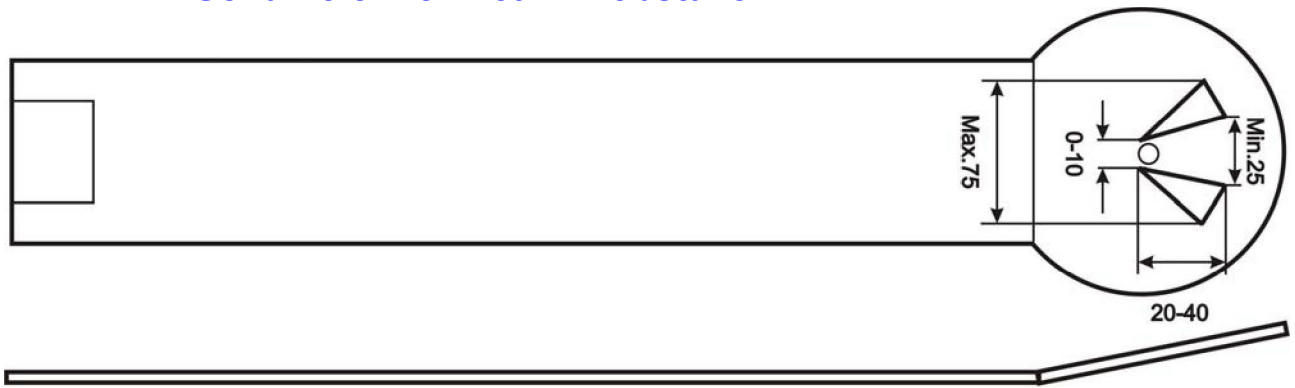

Intended path: Not laid down, but ball is not allowed to jump over obstacles.

Measurements see drawing

Alternatives:

- 1 Obstacles are linear sticks
- 2 Obstacles are triangles (see drawing)
- 3 Two sticks or triangles are close together at the bottom with target hole
- 4 Two sticks or triangles are close together at the bottom without target hole (target can be a round mould)

Border line: Lane without border line.

Chemin prescrit : Pas de chemin prévu mais on ne peut pas faire passer la balle par-dessus les barres du Vé.

Dimensions : Voir schéma.

Alternatives :

- 1 Les obstacles sont des barres linéaires.
- 2 Les obstacles sont des triangles (Voir schéma).
- 3 Deux barres ou triangles qui se touchent en dessous du but.
- 4 Deux barres ou triangles qui se touchent en dessous du but (Le but peut être une moulure arrondie).

(Validation : 01-01-2010)

Ligne de délimitation : Il n'y a pas de ligne de délimitation

Beoogd pad : Niet vastgesteld maar bal is niet toegestaan om te springen over hindernis.

Afmetingen : Zie tekening

Alternatieven :

- 1 Hindernissen zijn lineaire latten
- 2 Hindernissen zijn driehoeken (zie tekening)
- 3 Twee stkken of driehoeken zij dicht bij elkaar aan de onderkant met doelgat
- 4 Twee latten of driehoeken zijn dicht bij elkaar aan de onderkant zonder doelgat (doel kan een ronde mal)

Grenslijn: Baantype zonder grenslijn

## Piste 26 Straight lane with jump - **Bascule** – **Rechte baan met sprong**

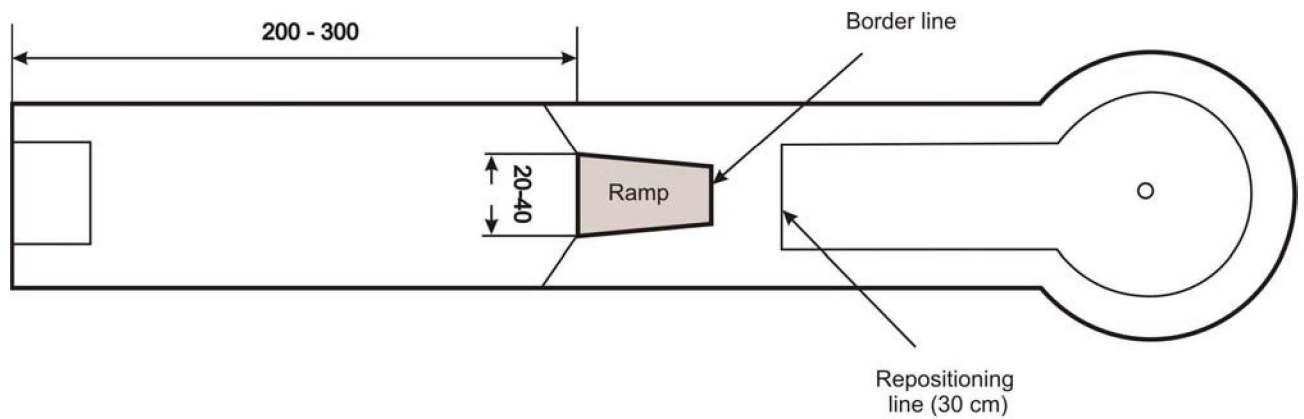

Intended path:	Over the ramp
Measurements:	See drawing
Border line:	Border line is marked at the end of the ramp
Others:	The ramp can be a regular or an irregular rectangle
<b>Chemin prescrit :</b>	<b>Par la bascule.</b>
<b>Dimensions :</b>	<b>Voir schéma.</b>
<b>Ligne de délimitation :</b>	<b>Elle est tracée juste après la bascule.</b>
<b>Autres :</b>	<b>La rampe peut être un rectangle ou un rectangle irrégulier.</b>
<b>Beogd pad</b>	<b>Over de helling</b>
<b>Afmetingen :</b>	<b>Zie tekening</b>
<b>Randlijn :</b>	<b>Randlijn is gemarkeerd aan het einde van de schans</b>
<b>Andere :</b>	<b>De schanskan een gewone of onreelmatige rechthoek zijn</b>

## Piste 27 Rhombus - Passage en losange - Rhombus

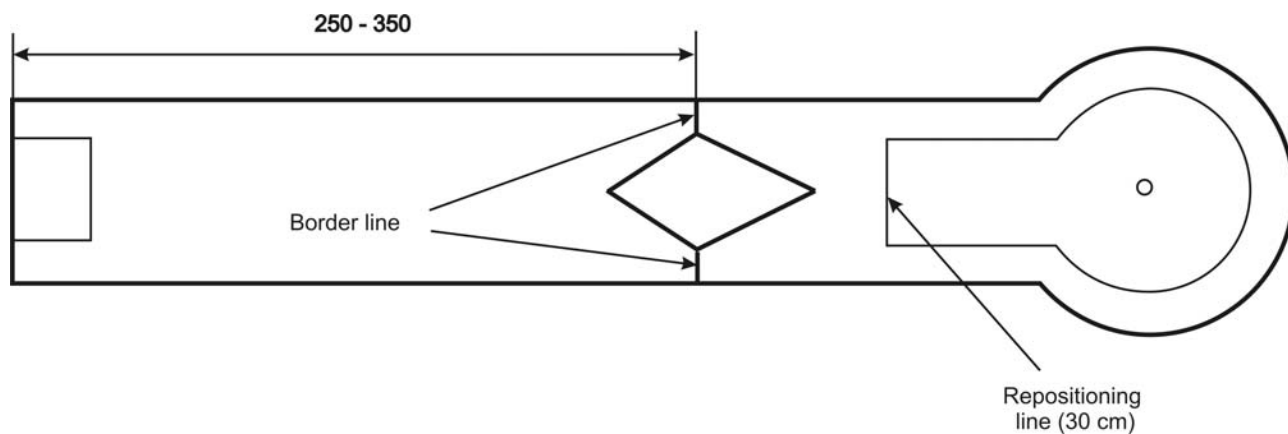

Intended path: Not laid down.

Measurements: Width of sideways 5 - 15 cm

Alternatives:  
1 shape as picture above  
2 shape turned 180 degrees  
3 shape symmetrical

Border line: Border line is marked each side just behind the point with smallest distance to the frame

**Chemin prescrit :** Pas établi.

**Dimensions :** Passages latéraux : 5 - 15 cm.

**Ligne de délimitation :** Elle est tracée de chaque côté au point le plus étroit du passage.

**Beoogd pad :** Niet neergelegd

**Afmetingen :** Breedte van zijwaarts 5 - 15 cm

**Alternatieven :**  
1 Vorm als afbeelding hierboven  
2 Vorm gedraaid 180 graden  
3 Vorm symmetrisch

**Randlijn :** De grenslijn wordt aan elke kant gemerkt, achter het punt met kleinste afstand tot het kader.

**Piste 28 Straight lane with target hill**  
**Volcan (piste 8 béton)**  
**Rechte baan met doelheuvel**

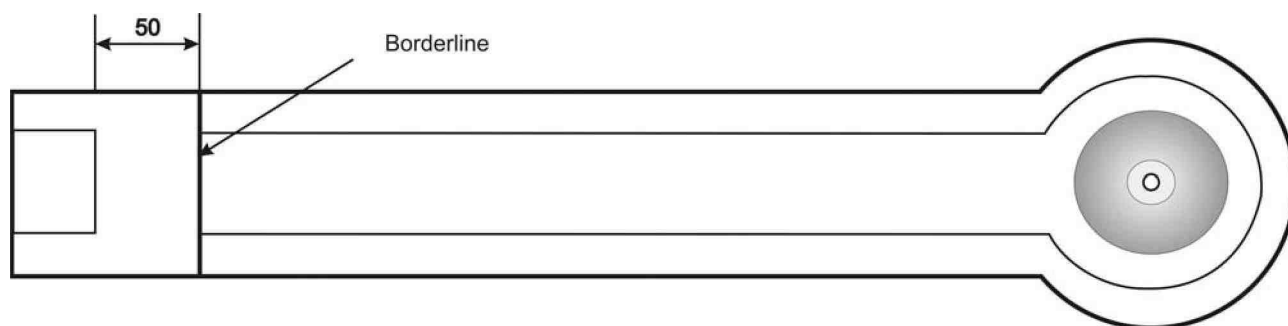

Intended path:	Not laid down.	
Measurements:	Height of the target hill with same shape as lane 8 concrete	10 – 20 cm
	Diameter of the hill	40 – 60 cm
Border line:	Border line is marked 50 cm ahead the teeing-off area.	
<b>Chemin prescrit :</b>	<b>Pas établi.</b>	
<b>Dimensions :</b>	<b>Hauteur du volcan, même forme que la piste 8 béton :</b>	<b>10 - 20 cm.</b>
	<b>Diamètre de la base du volcan :</b>	<b>40 - 60 cm.</b>
<b>Ligne de délimitation :</b>	<b>Elle est tracée 50 cm après le départ.</b>	
<b>Beoogd pad :</b>	<b>Niet neergelegd</b>	
<b>Afmetingen :</b>	<b>Hoogte van de doelheuvel met zelfde vorm zoals baan 8 beton</b>	<b>10 - 20 cm</b>
	<b>Diameter van de heuvel</b>	<b>40 - 60 cm</b>
<b>Grenslijn :</b>	<b>De grenslijn is gemarkeerd 50 cm voor het teeing-of gebied</b>	

Piste 29 **Demi angle**  
**Halve hoek**

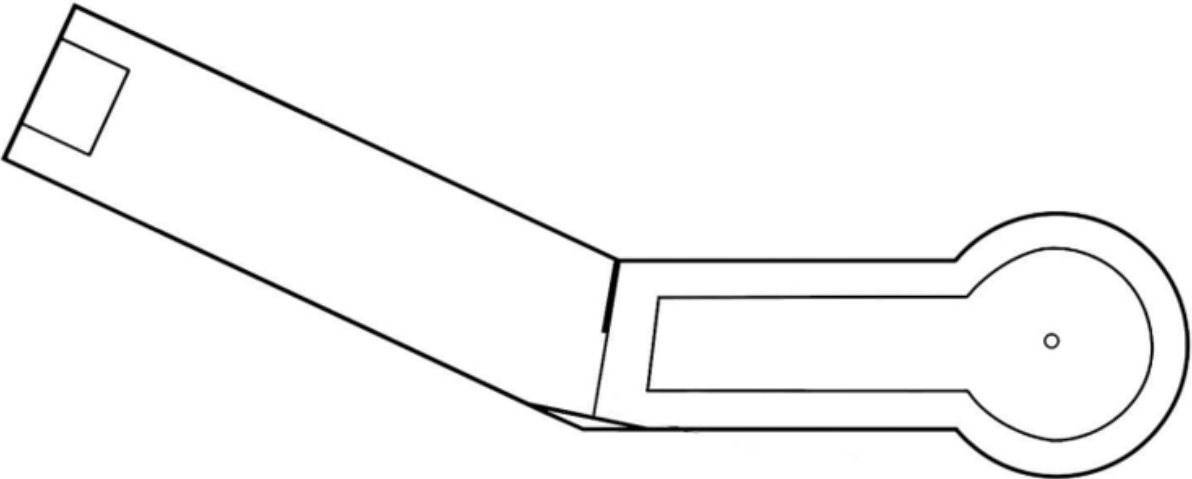

**Piste 30**    **Plate forme avec 3 portes + partie plate avec 2 portes latérales**  
**Bak met 3 deuren + plat gedeelte met 2 zijdeuren**

